

# COMPAC®

TILLVERKARE SEDAN 1946



\* CSC+ jämfört med CSC.

**60% MER  
KRAFT\***

## COMPAC FJÄDERBENSPRESS CSC+

Säkra och effektiva lösningar  
för kraftfulla fjädrar på elbilar,  
4WD, skåpbilar, osv.

Se sidan 33 för mer information



You  
Tube

Nyckelord:  
Compac CSC+

# KATALOG NR. 14



TILLVERKARE SEDAN 1946



**Så skaper Compac värde**

**4-7**



**Låglyftande domkraft 2 ton**



**Domkraft med extremt lågt chassi 2 ton**



**Domkraft för skåpbilar,  
SUV och minibussar 3 ton**



**10**



**Domkrafter 4 - 15 ton**



**11**



**Höglyftande domkrafter 1,4 - 2 ton**



**12**



**Höglyftande domkrafter 3 - 10 ton**



**13**



**Lufthydrauliska domkrafter**



**14+18**



**Lufthydrauliska teleskop domkrafter**



**16-17**



**Hydrauliska riktsatser**



**19**



**Pallbockar 2 - 12 ton**



**20**



**Hjullyftar för bilar, skåpbilar och SUV**



**21**



**Hjullyftare för lastbilar och bussar**



**22-23**



**Hjullyftar för jordbruks- och schaktmaskiner**



**24-25**



**Verkstadskranar**



**26-27**



**Universal växellådslyftar  
Tillbehör för växellådslyftar**



**28-29**



**Teleskopiska växellådslyftar  
för bilar, skåpbilar och SUV**



**30**



**Teleskopiska växellådslyftar  
för lastbilar och bussar**



**31**



**Fjäderbenspressar**



**32-33**



**Fotmanövrerade  
verkstadspressar 16 - 30 ton**



**34**



**Handmanövrerade  
verkstadspressar 20 - 30 ton**



**35**



**Fotmanövrerade  
verkstadspressar 40 - 50 ton**



**36**



**Handmanövrerade  
verkstadspressar 40 - 100 ton**



**37**



**Elektrohydrauliska  
verkstadspressar 40 - 100 ton**



**38-39**



**Pelardomkrafter 3 - 50 ton**



**40**

# SÅ SKAPER COMPAC VÄRDE

Lifting is serious business  
– We know!

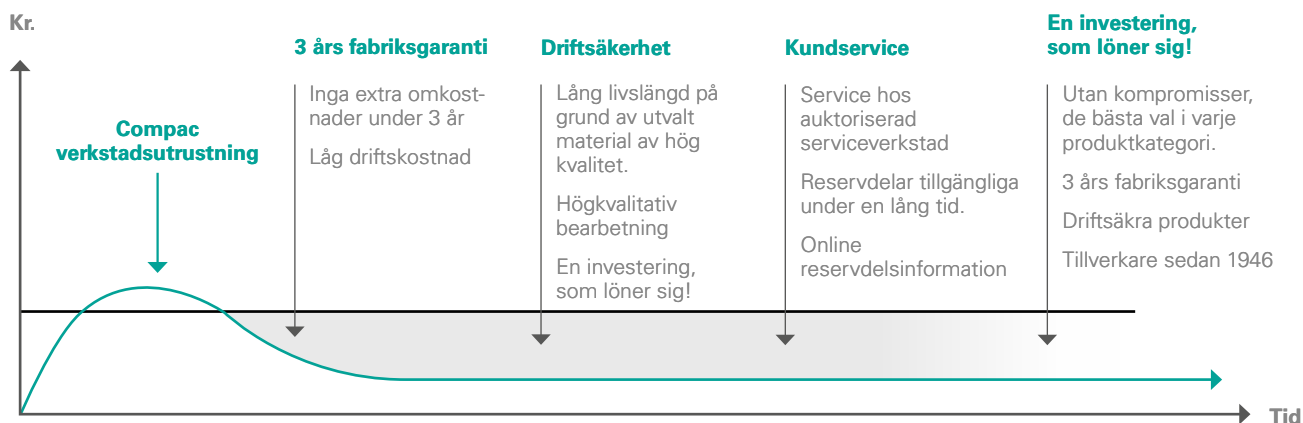

KUNSKAP ÄR SKILLNADEN

## FABRIKS- GARANTI

Compac har satt ett riktmärke i branschen genom att vara första tillverkare som erbjuder en fabriksgaranti på hela 3 år.







## HISTORIK

Fyra hängivna danskar grundade Compac 1946. Deras vision var att bygga överlägsna domkrafter. Vår vision är fortfarande den samma efter mer än 70 år i branschen och vi är stolta över att fortsätta i vår strävan att stärka vårt rykte om överlägsen kvalitet, ett rykte som vi har byggt upp under årens lopp.

KUNSKAP ÄR  
SKILLNADEN



## TILLVERKARE SEDAN 1946

Compac har tillverkat högkvalitativa hydrauliska produkter sedan 1946. Compacs erfarna ingenjörer har som mål att säkerställa utmärkt kvalitet med syftet att skapa nöjda kunder.





---

## LÅNGVARIG TILLGÄNGLIGHET PÅ RESERVDELAR

Reservdelar och slitedelar till Compac produkter är lätta att identifiera och komma åt. Information om reservdelar till alla Compac-produkter finns lättillgänglig på [www.compac.dk](http://www.compac.dk).



---

## ONLINE INFORMATION

Enkel åtkomst till information om reservdelar. Hitta rätt lösning för jobbet YouTube-filmer visar tydligt fördelarna för användaren. Användningsanvisningar. Problemlösningsguider med stegvis vägledning hjälper dig att lösa eventuella funktionsproblem på plats.





## UTMÄRKTA RÅVARUPRODUKTER

Compacs hydrauliska komponenter är egentillverkade med högkvalitativt material. Viktiga råvaruprodukter som speciella hydrauliska slangar, tätningar, ventilblock, etc. köps endast in från högkvalitativa råmaterialleverantörer. Det finns helt enkelt inga kompromisser när det gäller de kritiska råmaterial som används i Compacs hydrauliska system.

## UNIKT KVALITETSSYSTEM

Compac har ett unikt kvalitetssystem som är inspirerat av den japanska kvalitetssynen. Det strikta kvalitetssystemet kombinerar kvalitets- tänk och personligt ansvar för alla som är involverade i tillverkningsprocessen.





# LÅGLYFTANDE DOMKRAFT 2 TON BILAR



## Lyftadapterar

för lyftpunkter på el- och hybridbilar.



Se sidan 15 för alla lösningar.



Idealisk för lyftpunkter längs sidopaneler.



Ergonomiskt handtag för bättre komfort.

"Lyft-och-vrid" sänksystem förhindrar oavsiktlig sänkning.

Helsvetsad konstruktion i högkvalitativt stål.

Max. höjd 500 mm.

Fotpedal för snabbmatning.

Cylinderskydd mot smuts, svetsloppor, m.m.

Min. höjd 80 mm.

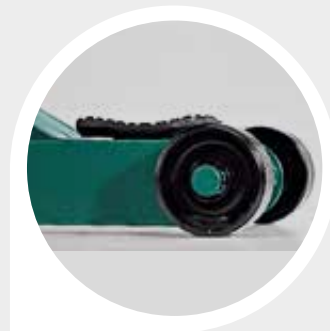

Låg minimihöjd.

Säkerhetsventil ger säker sänkning även med maximal belastning.

Säkerhetsventil förhindrar överbelastning.

Nylonhjul för lägre ljudnivå.

## TILLBEHÖR

**060260**  
CSL LED smart lampa.



**1002LF**  
Gummisadel skyddar lyftpunkten och lacken på lyftpunkten.



**003068**  
Sadel för extra höjd eller för att nå lyftpunkter bakom t ex kjolar. (+ 40 mm)



**2T-C HRW**  
Utrustad med massiva gummihjul för ett lågt ljudnivå.



**2T-C BOGIE PU**  
Polyuretanhjul och rullar. (Fabriksmonteras)

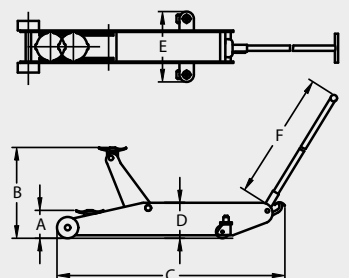

Model	Max (ton)	A (mm)	B (mm)	C (mm)	D (mm)	E (mm)	F (mm)	Kg
2T-C	2	80	500	730	160	380	925	36





# DOMKRAFT MED LÅGT CHASSI 2 TON BILAR



YouTube

Nyckelord:  
Compac 2T-77



### Lyftadapttrar

för lyftpunkter på  
el- och hybridbilar.

Se sidan 15  
för alla lösningar.



Extremt lågt chassi så att domkraften  
kan komma under "alla" bilar.



Chassi med optimal räckvidd. Ökar möjligheten  
att nå lyftpunkter långt inne under fordon.

Fotpedal för  
snabbmatning.

Extremt lågt chassi så att  
domkraften kan komma  
under "alla" bilar.

Ultra låg min.  
höjd 77 mm.



Låg minimihöjd.

## TILLBEHÖR

**060260**  
CSL LED  
smart  
lampa.



**1002LF**  
Gummisadel skyddar  
lyftpunkten och  
lacken på lyftpunkten.



**003068**  
Sadel för extra höjd eller  
för att nå lyftpunkter  
bakom t ex kjolar.  
(+ 40 mm)



**2T-77 HRW**  
Utrustad med massiva  
gummihjul för ett lågt  
ljudnivå.



**2T-77 BOGIE PU**  
Polyuretanhjul och rullar.  
(Fabriksmonteras)

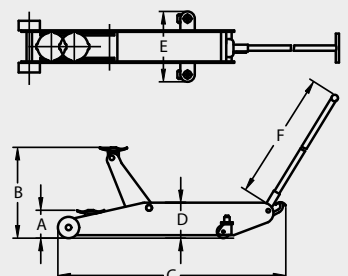

Model	Max (ton)	A (mm)	B (mm)	C (mm)	D (mm)	E (mm)	F (mm)	Kg
2T-77	2	77	480	950	126	380	925	42



# DOMKRAFT 3 TON

## SKÅPBILAR, SUV OCH MINIBUSSAR



Låg chassihöjd gör det enkelt att nå lyftpunkter under de fasta fordon.



**Lyftadaptor**  
för lyftpunkter på el- och hybridbilar.

Se sidan 15  
för alla lösningar.

### TILLBEHÖR



**060260**  
CSL LED smart lampa.



**1002LF**  
Gummisadel skyddar lyftpunkten och lacken på lyftpunkten.



**003068**  
Sadel för extra höjd eller för att nå lyftpunkter bakom t ex kjolar. (+ 40 mm)

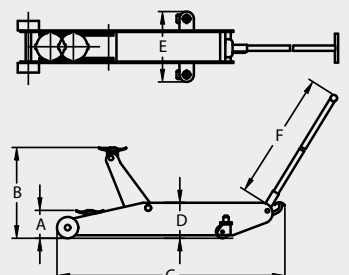

Model	Max (ton)	A (mm)	B (mm)	C (mm)	D (mm)	E (mm)	F (mm)	Kg
3T-C	3	115	500	1015	170	380	925	43



# DOMKRAFTER 4 - 15 TON LASTBILAR OCH BUSSAR



Chassi med lång räckvidd ökar möjligheten att nå lyftpunkter inne under fordon. **10T-C med tillbehör 060200**



**You  
Tube**

Nyckelord:  
Compac 10T-C

Ergonomiskt handtag  
för bättre komfort.



Fotpedal för snabbmatning.

Chassihöjd  
225 mm.

**10T-C**

Min. höjd  
165 mm.

Stora, svängbara hjul  
för lätt manövrering.

Säkerhetsventil  
ger säker sänkning  
även med maximal  
belastning.

Chassihöjd  
200 mm.

**4T-C**

Min. höjd  
130 mm.

**12T-C**

## TILLBEHÖR



**060200**  
Luftgummi-hjul förbättrar  
möjligheten att manövrera  
stora domkrafter.  
De plattas till under belastning.



Model	Max (ton)	A (mm)	B (mm)	C (mm)	D (mm)	E (mm)	F (mm)	Kg
4T-C	4	130	545	1270	200	465	1045	74
5T-C	5	145	560	1270	200	465	1045	75
6T-C	6	155	570	1395	210	470	1045	97
10T-C	10	165	580	1410	225	435	1045	110
12T-C	12	170	670	1700	280	470	1045	148
15T-C	15	200	600	1790	325	475	1045	169

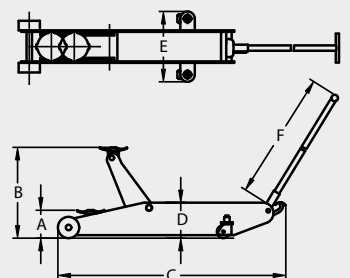





# HÖGLYFTANDE DOMKRAFTER 1,4 - 2 TON BILAR



Max. höjd 715 mm.

1,4T-HC 77

Fotpedal för snabbmatning.

Ultra låg min. höjd 77 mm.

## TILLBEHÖR

060260  
CSL LED  
smart  
lampa.



Model	Nr.
1,4T-HC 77	001077
2T-HC	1002LF

Gummisadel skyddar lyftpunkten och lacken på lyftpunkten.

### Lyftadapttrar

för lyftpunkter på el- och hybridbilar.



Se sidan 15 för alla lösningar.



1,4T-HC 77 BOGIE PU  
2T-HC BOGIE PU  
Polyuretanhjul och rullar.  
(Fabriksmonteras)



1,4T-HC 77 HRW  
2T-HC HRW  
Utrustad med massiva gummihjul för ett lågt ljudnivå.

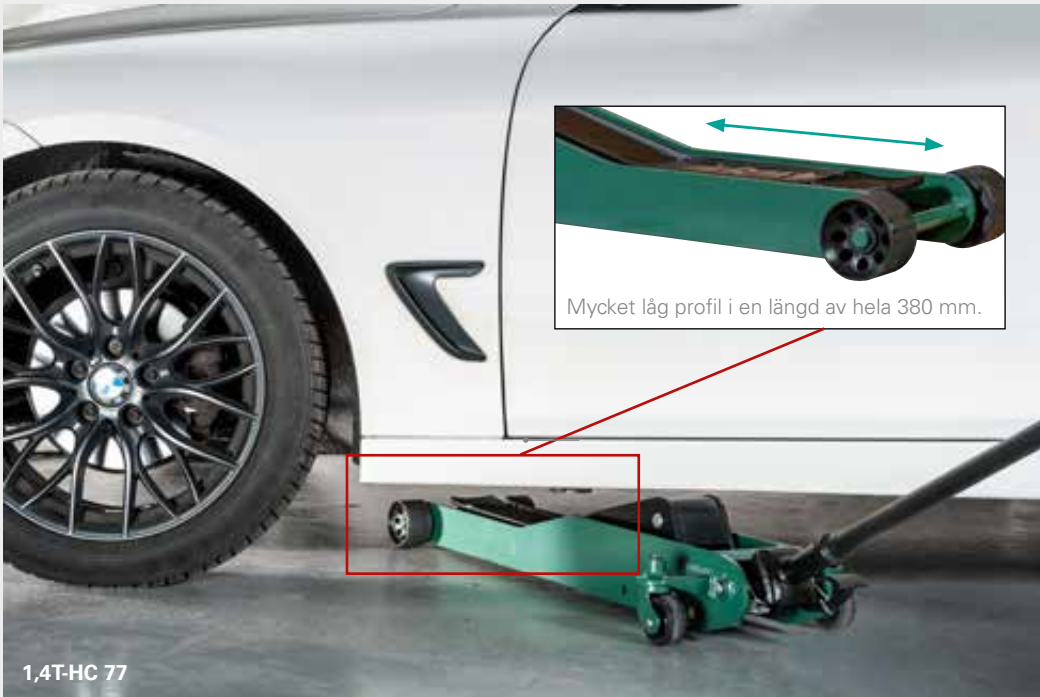

Mycket låg profil i en längd av hela 380 mm.

1,4T-HC 77

Låg profil gör det enkelt att nå lyftpunkter under de flesta fordon.

Säkerhetsventil ger säker sänkning även med maximal belastning.

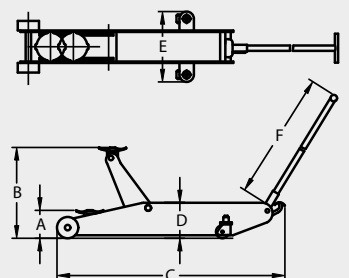

Model	Max (ton)	A (mm)	B (mm)	C (mm)	D (mm)	E (mm)	F (mm)	Kg
1,4T-HC 77	1,4	77	715	1050	190	380	925	52
2T-HC	2	98	735	1035	200	380	1045	56



# HÖGLYFTANDE DOMKRAFTER 3 - 10 TON

## SKÅPBILAR OCH LANTBRUKSMASKINER



### TILLBEHÖR



**060200**  
Luftgummihjul förbättrar möjligheten att manövrera stora domkrafter. De plattas till under belastning.

#### 8T-HC med tillbehör 060200

Ergonomiskt handtag för bättre komfort.



Model	Max (ton)	A (mm)	B (mm)	C (mm)	D (mm)	E (mm)	F (mm)	Kg
3T-HC	3	130	860	1620	210	460	1045	91
6T-HC	6	180	960	1830	350	475	1045	180
8T-HC	8	180	960	1830	350	475	1045	185
10T-HC	10	210	710	1700	290	475	1045	148

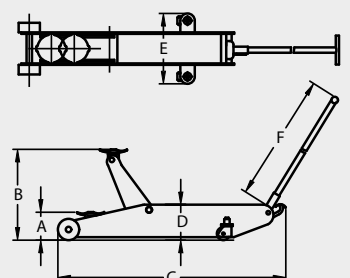



# LÅG LUFTHYDRAULISK DOMKRAFT 1,6 TON BILAR



Chassi med optimal räckvidd. Ökar möjligheten att nå lyftpunkter långt inne under fordon.

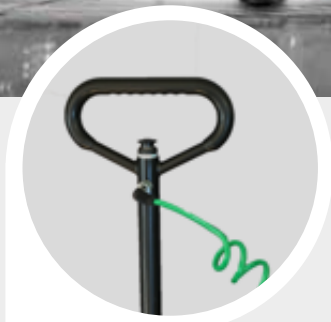

Snabb och tyst luftpump. Mindre än 70 dB.



Max. höjd 480 mm.



Extremt lågt chassi så att domkraften kan komma under "alla" bilar.



YouTube

Nyckelord: Compac A1,6T-77

Extremt lågt chassi så att domkraften kan komma under "alla" bilar.

Ultra låg min. höjd 77 mm.



Låg minimihöjd.

## TILLBEHÖR



**060260**  
CSL LED smart lampa.



**001077**  
Gummisadel skyddar lyftpunkten och lacken på lyftpunkten.



**003068**  
Sadel för extra höjd eller för att nå lyftpunkter bakom t ex kjolar. (+ 40 mm)



**A1,6T-77 HRW**  
Utrustad med massiva gummihjul för ett lågt ljudnivå.



**A1,6T-77 Bogie PU**  
A1,6T-77 med polyuretan hjul och rullar. (Fabriksmonteras)

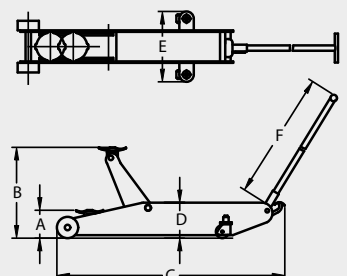

Model	Max (ton)	A (mm)	B (mm)	C (mm)	D (mm)	E (mm)	F (mm)	Kg
A1,6T-77	1,6	77	480	950	126	380	925	44





# LYFTADAPTRAR FÖR ORIGINALLYFTPUNKTER



## LYFTADAPTRAR FÖR LYFTPUNKTER PÅ EL- OCH HYBRIDBILAR



Dessa adaptrar passar på de speciella lyftpunkterna på de flesta nya fordon från ovanstående biltillverkare.

**Viktigt:** Observera att det finns 2 olika adaptrar för Tesla. Undersök alltid exakt vilken typ av Tesla som ska lyftas och använd rätt typ av adapter.



# LUFTHYDRAULISKA DOMKRAFTER LASTBILAR OCH BUSSAR



A5816-C

## LÅGA TELESKOP DOMKRAFTER

- Säkerhetsventil ger säker sänkning även med maximal belastning.
- Säkerhetsventil förhindrar överbelastning.
- Fjäderbelastat sänkningssystem med dödsmansgrepp.



Nyckelord:  
Compac A4020-C



Nyckelord:  
Compac A5816-C

### STANDARD

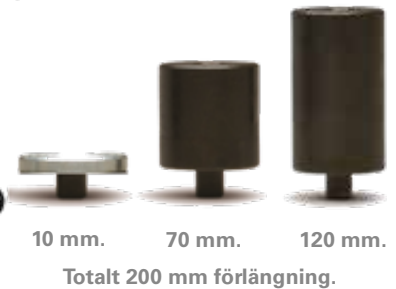

### TILLBEHÖR



**0Y1600**  
Förlängningssats.  
3 x 20 mm. 1 x 10 mm.



**0Y2618**  
"V" sadel till att  
lyfta på axlar och  
runda lyftpunkter.



**0Y1407**  
Sadel Ø140.

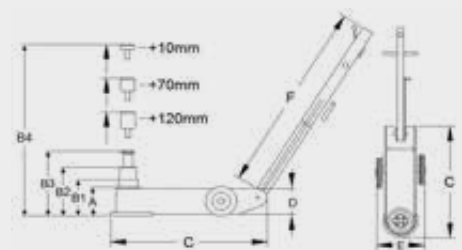

Model	Max (ton)	A (mm)	B1 (mm)	B2 (mm)	B3 (mm)	B4 (mm)	C (mm)	D (mm)	E (mm)	F (mm)	Kg
A3216-C	32/16	150	220	300	-	500	495	168	310	1230	46
A4020-C	40/20	150	220	300	-	500	495	168	310	1230	46
A5816-C	58/32/16	120	165	210	255	455	665	130	305	1360	57



# LUFTHYDRAULISKA DOMKRAFTER

## LASTBILAR OCH LANTBRUKSMASKINER



A28-HC

### EXTRA HÖG LUFTHYDRAULISK DOMKRAFT OCH TELESKOP DOMKRAFT MED EXTRA HÖG KAPACITET

Maks. höjd 780 mm genom användning av de 3 standard förlängarna.

Kraftig, lufthydraulisk domkraft med hög lyfthöjd.

Lång handtag.

Kort chassi för let manövrering.



A28-HC

A4422-C

Model	Max (ton)	A (mm)	B1 (mm)	B2 (mm)	B3 (mm)	B4 (mm)	C (mm)	D (mm)	E (mm)	F (mm)	Kg
A28-HC	28	350	580	-	-	780	735	160	280	1230	64
A4422-C	44/22	220	341	467	-	667	525	168	300	1230	53
A5830-C	58/30	220	330	450	-	650	1050	150	350	1360	80

### STANDARD



10 mm. 70 mm. 120 mm.

Totalt 200 mm förlängning.

### TILLBEHÖR



**0Y1600**  
Förlängningssats.  
3 x 20 mm. 1 x 10 mm.



**0Y2618**  
"V" sadel till att lyfta på axlar och runda lyftpunkter.



**0Y1407**  
Sadel Ø140.

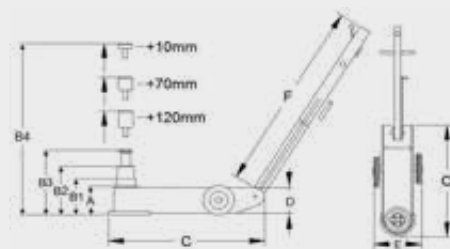





# LUFTHYDRAULISK DOMKRAFT 10 TON LANTBRUKSMASKINER



## HYBRID COMPAC® 10-TONS LUFTHYDRAULISK DOMKRAFT



**You Tube** Nyckelord:  
Compac  
A10T-HC



Model	Max (ton)	A (mm)	B (mm)	C (mm)	D (mm)	E (mm)	F (mm)	Kg
A10T-HC	10	150*	780**	1380	225	390	1200	113

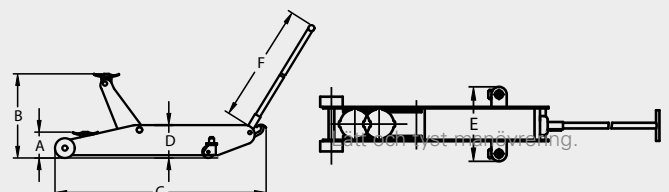

\* Utan standardförlängning. / \*\* Med standardförlängning.



# HYDRAULISKA RIKTSATSER LANTBRUKSMASKINER



Max. kapacitet 4 ton.

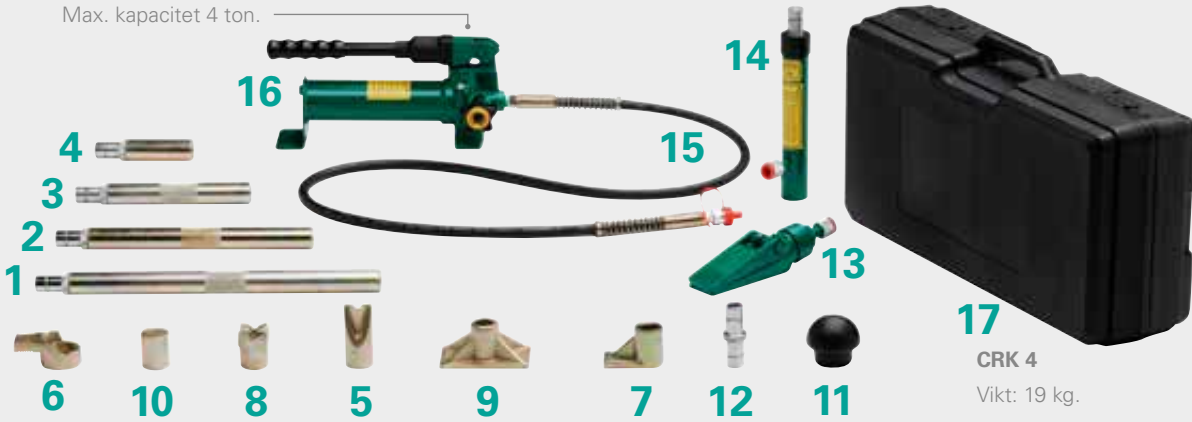

**CRK 4**  
Vikt: 19 kg.

Max. kapacitet 10 ton.

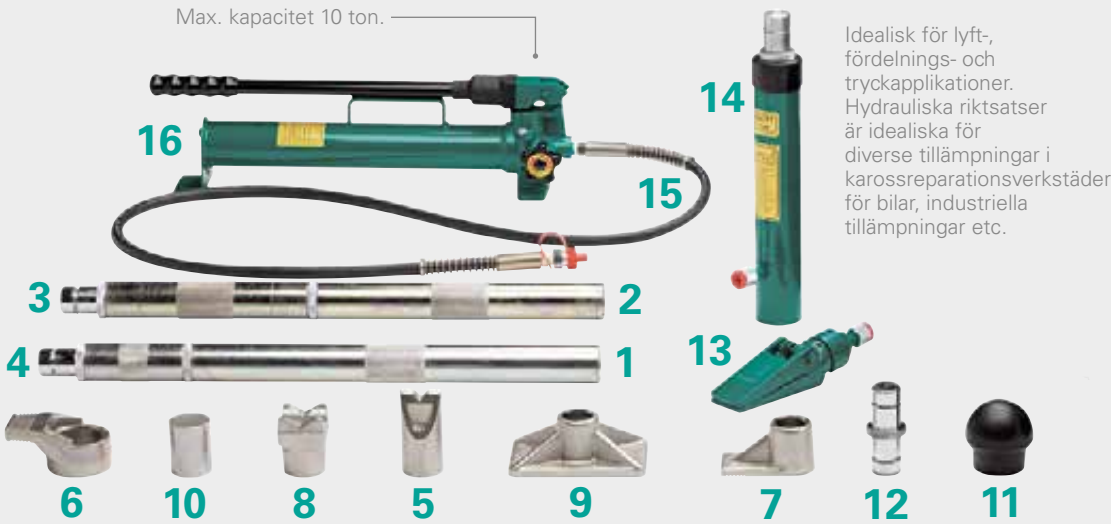

Idealisk för lyft-, fördelnings- och tryckapplikationer. Hydrauliska riktsets är idealiska för diverse tillämpningar i karossereringsverkstäder för bilar, industriella tillämpningar etc.

Lång slaglängd.

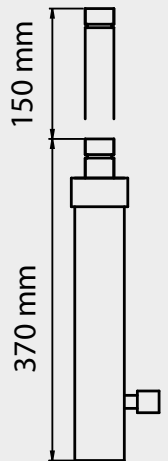
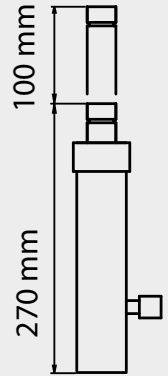

	CRK 4	CRK 10
1	Förlängare, 400 mm.	Förlängare, 475 mm.
2	Förlängare, 300 mm.	Förlängare, 350 mm.
3	Förlängare, 200 mm.	Förlängare, 250 mm.
4	Quick-lock adapterstycke, 100 mm.	Förlängare, 125 mm.
5	"V"-huvud.	"V"-huvud.
6	Gängad arm till cylinder.	Gängad arm till cylinder.
7	Arm till kolv.	Arm till kolv.
8	Kilhuvud.	Kilhuvud.
9	Tryckplatta.	Tryckplatta.
10	Tryckhuvud.	Tryckhuvud.
11	Flexibelt gummi-huvud.	Flexibelt gummi-huvud.
12	Kopplingsdetalj.	Kopplingsdetalj.
13	Spridarkil. (Max 500 kg.)	Spridarkil. (Max 500 kg.)
14	Cylinder.	Cylinder.
15	Flexibel slang, 1800 mm.	Flexibel slang, 1800 mm.
16	Hydraulisk pump på 4 ton.	Hydraulisk pump på 10 ton.
17	Låda.	Låda med hjul.



**CRK 10**  
Vikt: 36 kg.

**17**



WARNING: Hydraulsystemets kapacitet överstiger maximum för spridaren och andra adaptrar. Var god se maximal kapacitet för varje komponent i bruksanvisningen.



# PALLBOCKAR 2 - 12 TON



## SOLID KONSTRUKTION FÖR EN FÖRTRÄFFLIG STABILITET OCH SÄKERHET

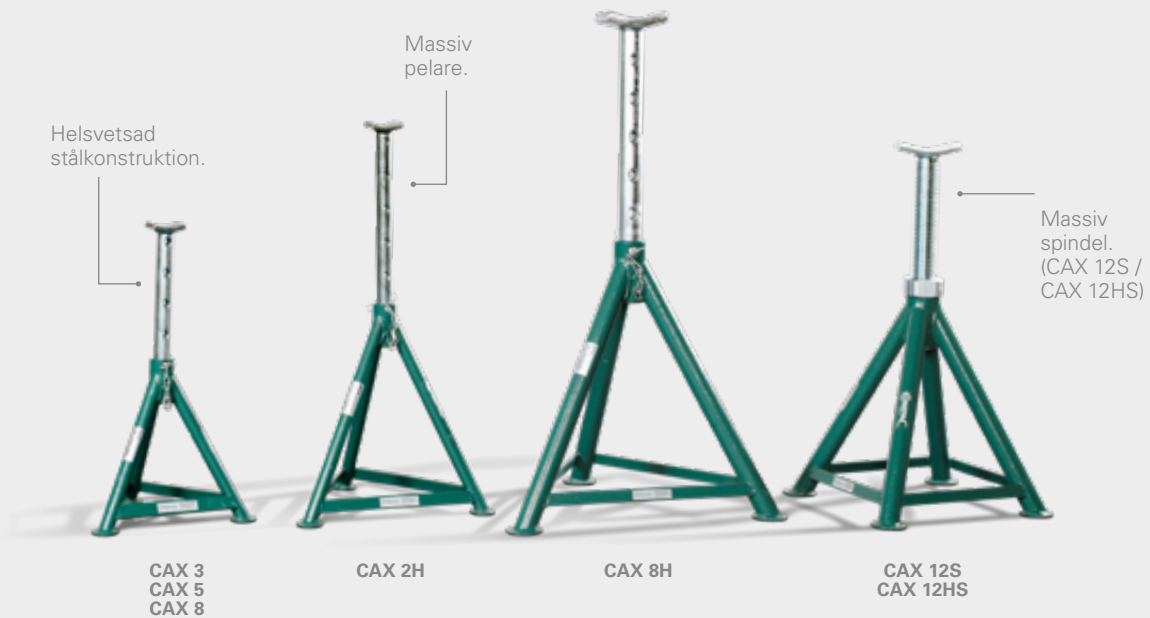

CAX 3  
CAX 5  
CAX 8

CAX 2H

CAX 8H

CAX 12S  
CAX 12HS



Nyckelord  
Compac  
CAX range

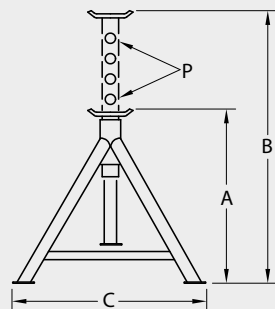

Model	Max (ton)	A (mm)	B (mm)	C (mm)	P	Kg
CAX 2H	2	505	755	491	5	6,6
CAX 3	3	346	510	325	5	4,7
CAX 5	5	406	567	355	5	7,2
CAX 8	8	424	633	403	5	11,5
CAX 8H	8	605	870	575	6	15
CAX 12S	12	345	495	230	Spindel	11,6
CAX 12HS	12	505	740	395	Spindel	14,4





# HJULLYFTAR

## BILAR, SKÅPBILAR OCH SUV

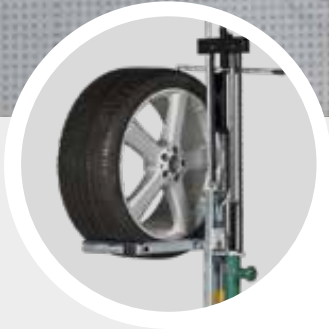

Lätt att komma åt hjulbultarna.  
Hjulet placeras borta från huvudkolven.



YouTube

Nyckelord:  
Compac WD 60

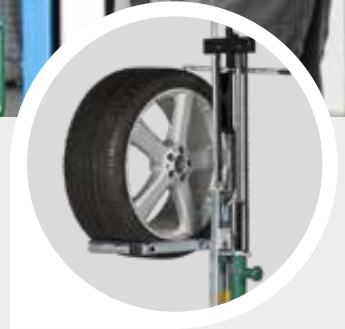

Kapacitet: Hjul upp till 60 kg.  
(Ytterdiameter max. 820 mm)



Rullar med kullager för lätt rotation och positionering.



Fotmanövrerad lyft.



Inga tunga lyft. Hjullyftaren lyfter hjulet direkt från golvet.



WD 60

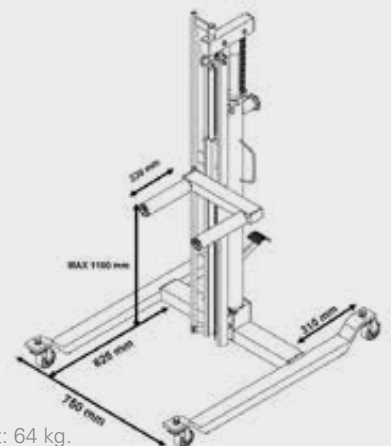

Vikt: 64 kg.



# HJULHANTERING LASTBILAR OCH BUSSAR



## ENKEL OCH SÄKER MONTERING, DEMONTERING OCH HANTERING AV HJUL PÅ SKÅPBILAR, LASTBILAR OCH BUSSAR

Extra stödhjul för enkel och säker manövrering även vid full last.

Kapacitet  
250 kg.

Rullar med kullager för lätt rotation och placering av hjul på nav.

WD MOBILE

Vikt: 14 kg.

Ergonomiskt handtag gör att rullvagnen är enkel att styra.



Klarar hantering av hjul upp till storleken 445/65 – 22,5.



Rullerne kan justeres i bredden afhængigt af hjulstørrelsen. Tre positioner i hver side.

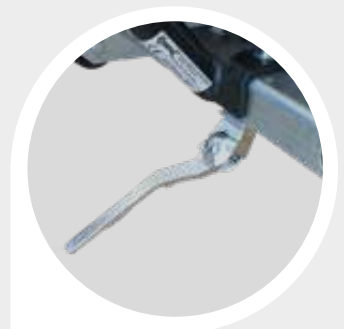

Fjäderbelastat stöd för snabb och enkel förvaring.



# HJULLYFTAR LASTBILAR OCH BUSSAR



**WD 500**  
Kapacitet 500 kg.



Enkel manövrering  
även med full  
belastning.

Vikt: 101 kg.

Rullar med kullager för lätt  
rotation och positionering.



Fotmanövrerad lyft även med full  
belastning.



Nyckelord:  
Compac WD 500



Justerbara lyftarmar.  
Gör det möjligt att hantera hjul  
med  $\varnothing$  260 mm - 1320 mm.

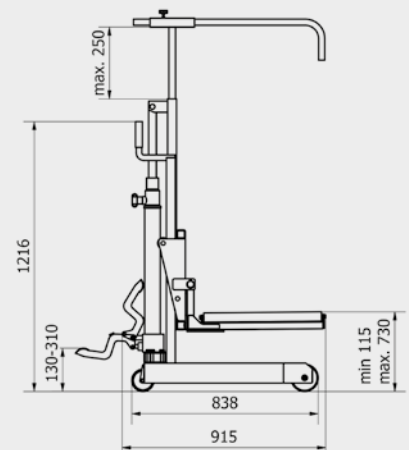
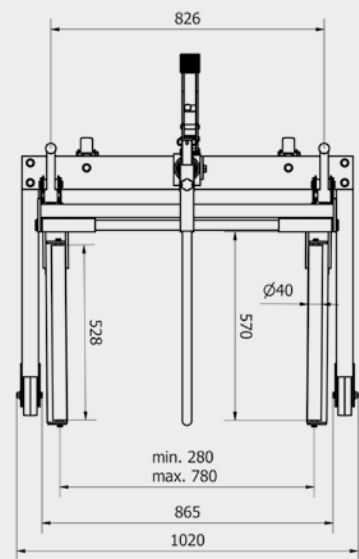





## ENKEL OCH SÄKER MONTERING, DEMONTERING OCH HANTERING AV STORA HJUL UPP TILL 2400 MM I DIAMETER





# HJULLYFTAR LANTBRUKS- OCH SCHAKTMASKINER



Klarar hantering av stora hjul från 1250 mm upp till 2400 mm i diameter och upp till 1050 mm djup.



2 x 4 stora rullar underlättar hanteringen av däck med djupt mönster.

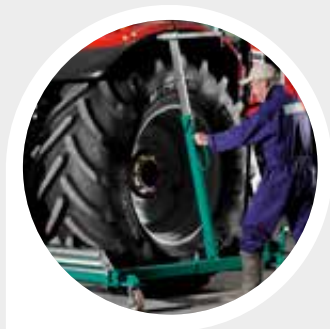

Stor öppet arbetsområde på grund av det inbyggda hydraulsystemet.



Fotmanövrerad växling mellan lyft- och sänkverkan.

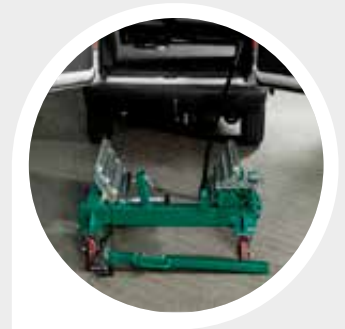

Mobila: Enkla att använda utanför verkstaden. Demonteras på några få sekunder.



YouTube

Nyckelord:  
Compac WD 1600

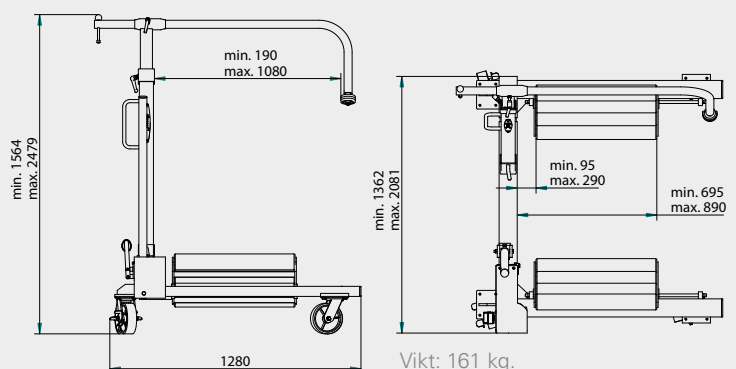



# VERKSTADSKRANAR BILAR



## TILLBEHÖR



**939010**  
Lyft balkar.  
Kapacitet 500 kg.

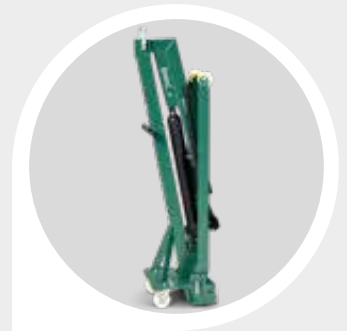

Hopfällbar.  
Tar mycket liten plats när den inte används. (35x42 cm)

CC 055 kapacitet:

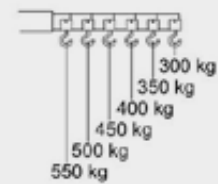

CC 10 kapacitet:

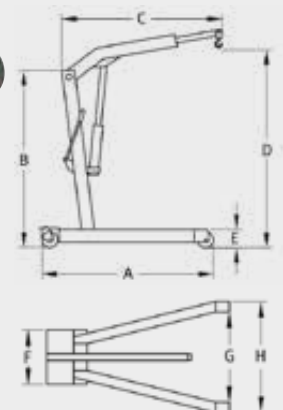
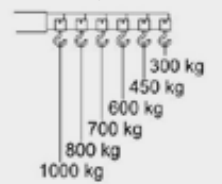

Model	A (mm)	B (mm)	C (mm)	D (mm)	E (mm)	F (mm)	G (mm)	H (mm)	Kg
CC 055	1530	1500	Min. 985 Max. 1435	2120 Max. 550 kg. 2455 Max. 300 kg.	88	440	865	1020	103
CC 10	1530	1500	Min. 985 Max. 1435	2120 Max. 1000 kg. 2455 Max. 300 kg.	88	440	865	1020	103





# VERKSTADSKRANAR BILAR OCH INDUSTRIELL



Den extra långa räckvidden på lyftarmen, gör det enkelt att lyfta ur motorer på moderna bilar.

Pumphandtagets placering gör att kranen kan manövreras både framifrån och bakifrån.



CC 10

Verkstads-kran med hög kapacitet för industriell användning.

Benen på den industriella verkstads-kran passar runt om en vanlig euro pall.



CC 15P

CC 15P kapacitet:

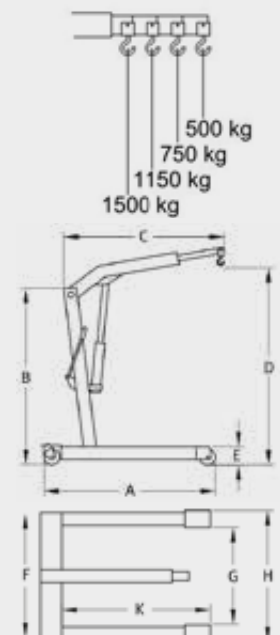

Model	A (mm)	B (mm)	C (mm)	D (mm)	E (mm)	F (mm)	G (mm)	H (mm)	K (mm)	Kg
CC 15P	1720	1860	Min. 1370 Max. 1820	2745 Max. 1500 kg. 3110 Max. 500 kg.	200	1000	850	1015	1570	147



# UNIVERSAL VÄXELLÅDSLYFTAR BILAR OCH SKÅPBILAR



Vändbar "krona" med lyftsadel och gummiplatta.

Den vändbara "kronan" kan användas till mycket annat än växellådor.

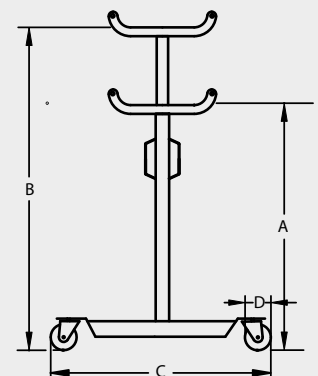
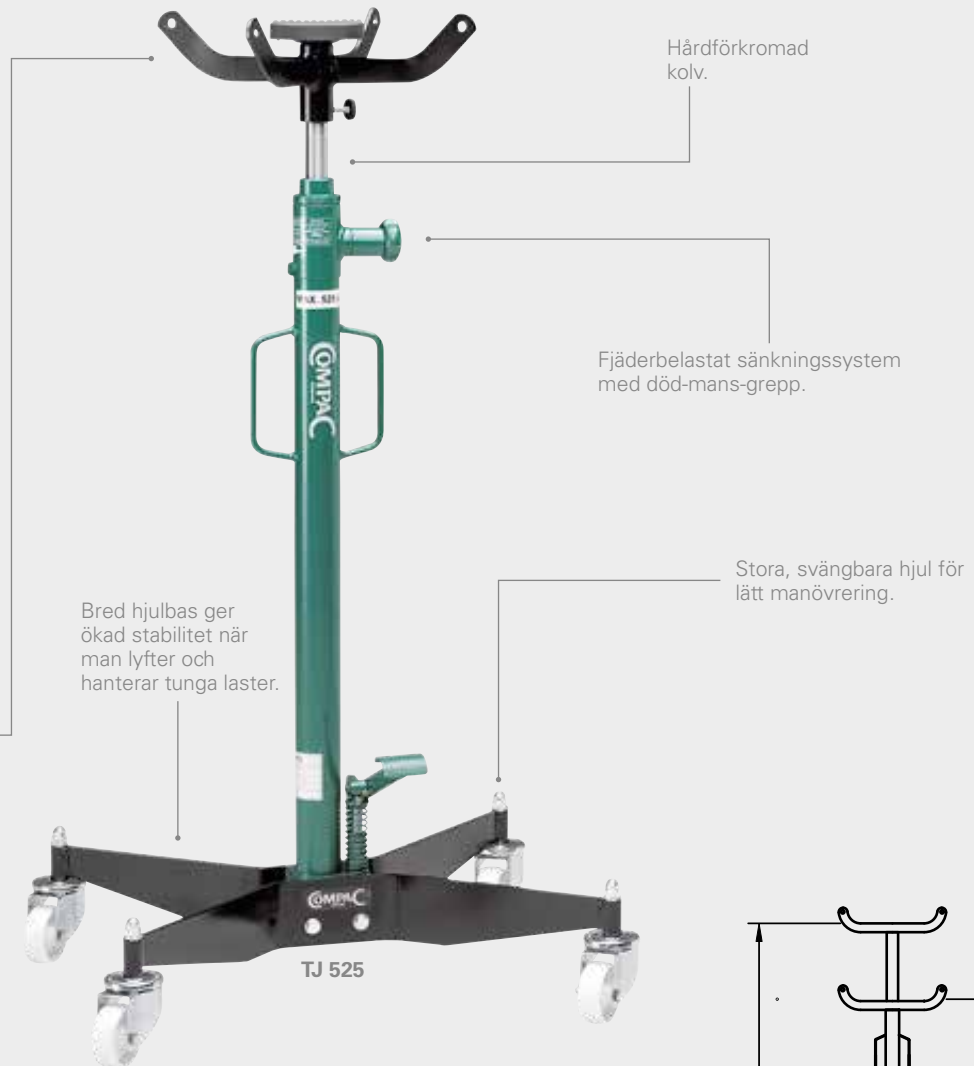

Model	Max (kg)	A (mm)	B (mm)	C (mm)	D (mm)	Kg
TJ 300	300	1095	1930	465 x 565	60	24
TJ 325	325	1170	2020	595 x 535	80	30
TJ 525	525	1170	2020	595 x 535	80	32
TJ 1000	1000	1170	2000	595 x 535	100	38



# TILLBEHÖR FÖR VÄXELLÅDSLIFTFAR BILAR OCH SKÅPBILAR



053012/053015

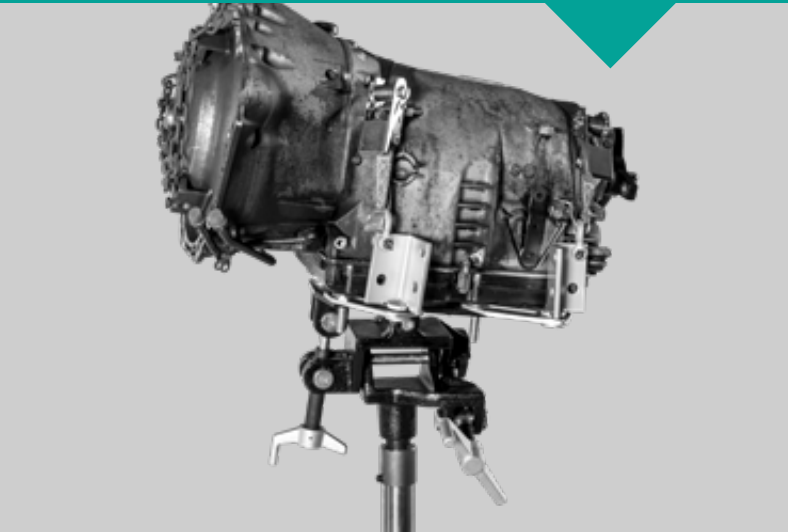

939014

## TILLBEHÖR



Model	Nr.
TJ 300	053012
TJ 325	053012
TJ 525	053012
TJ 1000	053015
TJ-T 1300	053015

**McPherson Fjäderbensstöd.**  
Bruges til at understøtte og dermed aflaste McPherson fjederben under demontering og montering af bl.a. bærekugler.

Disse arbejdsopgaver er normalt tidskrævende og besværlige, hvis man ikke har muligheden for hurtigt og let at understøtte fjederbenet.



Model	Nr.
TJ 300	053004
TJ 325	053004
TJ 525	053005
TJ 1000	053006
TJ-T 1300	053006

**Oljetråg med hållare.**  
Idealisk för snabb och enkel urtappning av olja och kylarvätska. 18,9 liters.



Model	Nr.
TJ 300	053010
TJ 325	053010
TJ 525	053011
TJ 1000	053013
TJ-T 1300	053013

**Adapter.**  
Adapter utan armar.  
Förbättrar tillgången till områden med begränsat utrymme.



Model	Nr.
TJ 300	-
TJ 325	-
TJ 525	939014
TJ 1000	939014
TJ-T 1300	939014

**Justerbar vagg.**  
Kan vinklas i 2 olika vinklar för att lättare kunna placera och hantera växellådor. Kapacitet 300 kg.

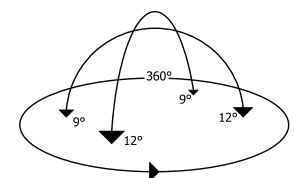





# TELESKOPISKA VÄXELLÅDSLIFTER BILAR, SKÅPBILAR OCH SUV



## TILLBEHÖR

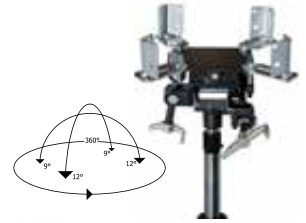

**939014**

Justerbar vagg.  
Kan vinklas i 2 olika vinklar  
för att lättare kunna placera  
och hantera växellådor.

Kapacitet 300 kg.

939014



Härdförkromad  
kolv.

Idealisk för  
demontering och  
montering av  
motor/växellåda  
tillsammans.

2-steps cylinder för  
extra låg minimihöjd  
och extra lång slaglängd.

Fjäderbelastat sänkningssystem med  
död-mans-grepp.

Bred hjulbas ger  
ökad stabilitet när  
man lyfter och  
hanterar tunga laster.

Twåstegspump för  
snabbmatning av kolven  
till arbetsstycket.

Stora, svängbara hjul  
för lätt manövrering.

Min. höjd 1000 mm.



TJ-T 1300

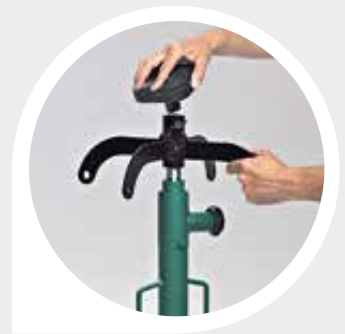

Vändbar "krona" med lyftsadel  
och gummiplatta.

Den vändbara "kronan" kan  
användas till mycket annat än  
växellådor.

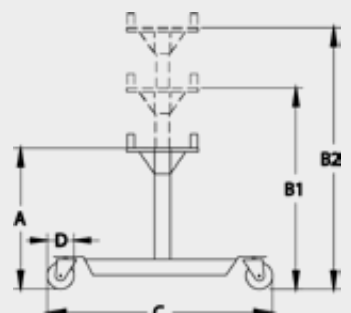

Model	Max (ton)	A (mm)	B1 (mm)	B2 (mm)	C (mm)	D (mm)	Kg
TJ-T 1300	1.3 / 0.5	1000	1500	2010	760 x 640	100	65



# TELESKOPISKA VÄXELLÅDSLIFTER LASTBILAR OCH BUSSAR



## TILLBEHÖR

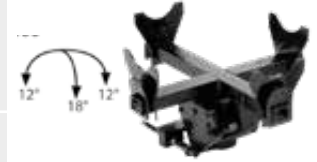

**939007**

Justerbar vagna som kan vinklas för att lättare kunna placera och hantera växellådor.

Kapacitet 1000 kg.

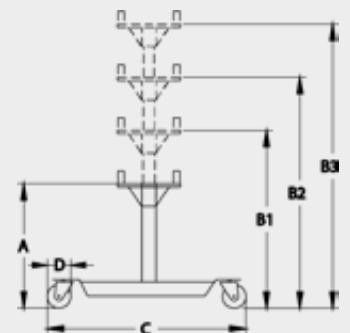
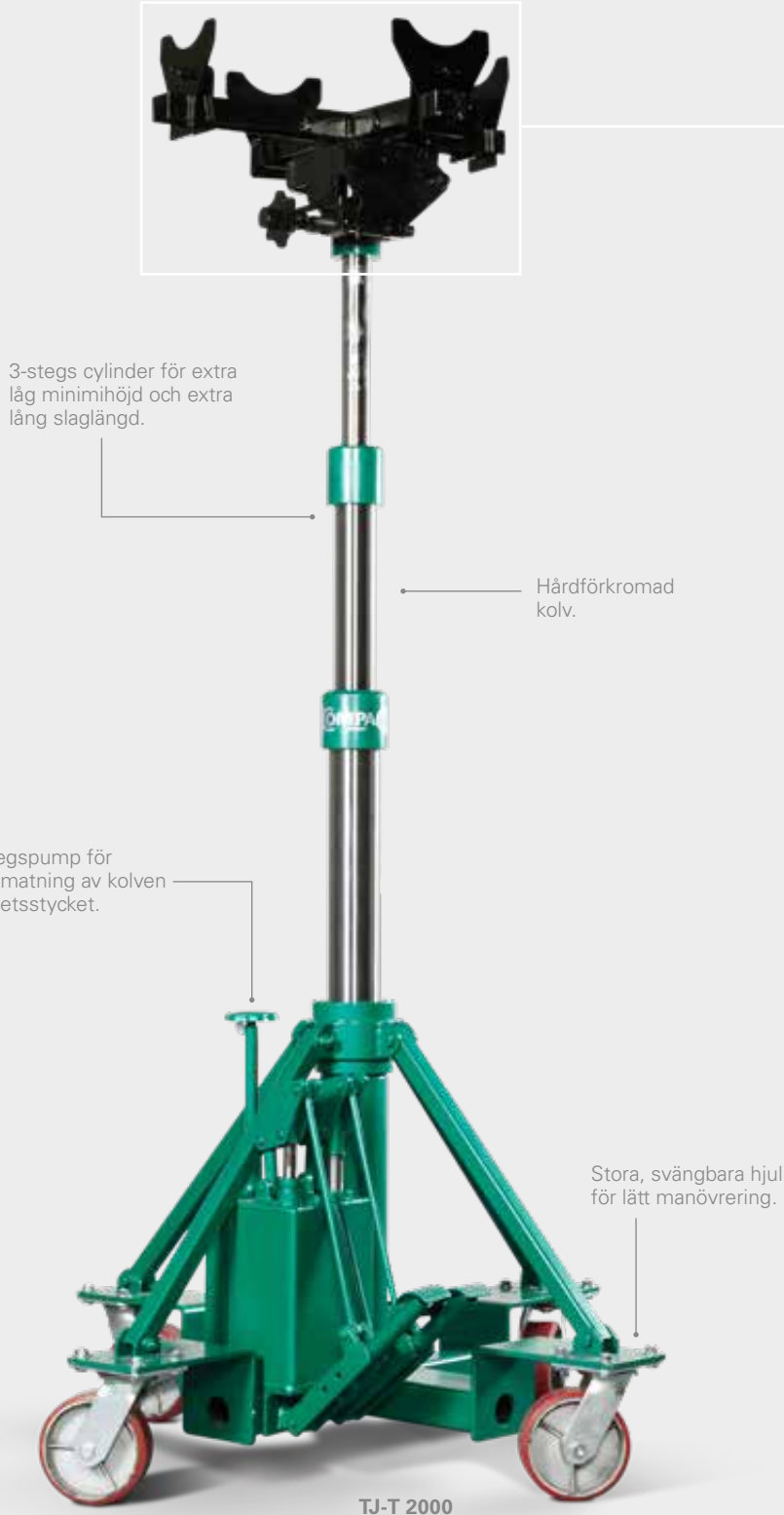

Model	Max (ton)	A (mm)	B1 (mm)	B2 (mm)	B2 (mm)	C (mm)	D (mm)	Kg
TJ-T 2000	2.0 / 1.0 / 1.0	960	1320	1600	1910	1050 x 1050	150	106



# FJÄDERBENS PRESS BILAR



## EFFEKTIV, PROFESSIONELL OCH SÄKER MONTERING OCH DEMONTERING AV MCPHERSON-FJÄDRAR.

Model						
CSC	✓	✓	✓			

Rekommenderas för små och medelstora bilar.



YouTube

Nyckelord:  
Compac CSC

### STANDARD



**Två stycken fjäderfästena**  
(Ø78 - 125 mm och Ø125 - 200 mm)

Skyddsanordning.

### TILLBEHÖR



**929050**  
Fjäderbenshållare för fasthållning runt fjäderben.



McPherson fjäderben monterad i fjäderbenshållare.

### FORDON SPECIFKA LÖSNINGAR



**929052**  
Mercedes A, B, C och E-klass fjäderhållare. (C-klass fram till 2009)



**929059**  
Mercedes C-class verktyg. (Från 2010 och senare)



**929051**  
Fjäderhållare Ø105 - 182 mm. Rekommenderas för: Renault Megane, Renault Clio, Citroën C3, Citroën C4, Peugeot 208, Peugeot 308, Fiat 500, Toyota Yaris, VW Polo, VW Golf. (Leveras med i Mercedes kit 929052)





# FJÄDERBENSRESS BILAR OCH SKÅPBILAR



Model						
CSC+	✓	✓	✓	✓	✓	✓

Rekommenderas för små, medelstora och stora bilar. Plus elbilar, SUV och skåpbilar.



YouTube

Nyckelord:  
Compac CSC+

**60% MER KRAFT\***



Extra starka armar utrustad med teflon-lager.



Skyddsanordning som också säkerställer ergonomisk arbetsposition.

Solid och hård krom.



Universellt svängbara fjäderhållare som passar till alla fjädrar. Största avstånd mellan fjäderfästena upp till 420 mm.

Stor Ø160 mm luftcylinder för extra kompressionseffekt.

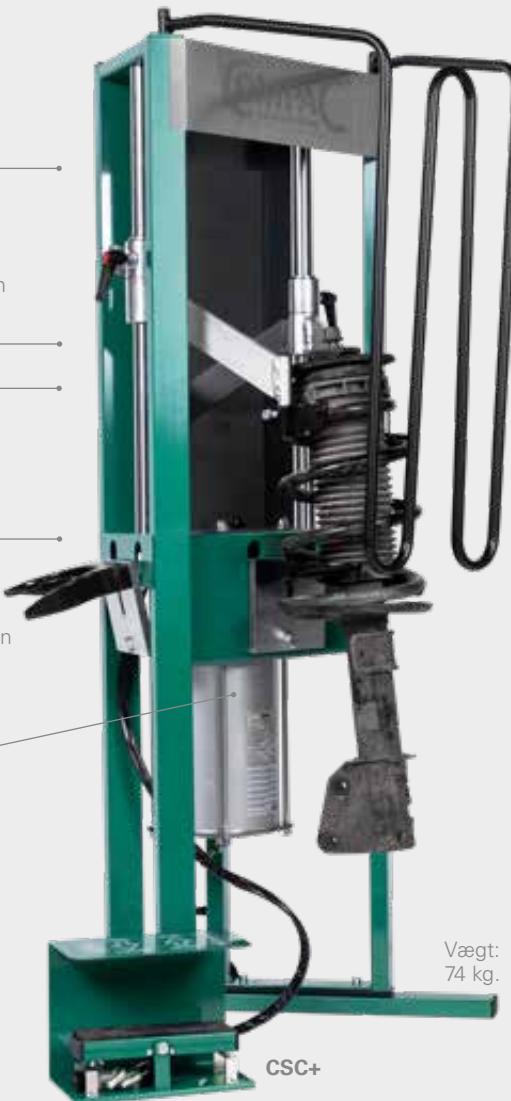

Vägt: 74 kg.

CSC+

## STANDARD



**Två stycken fjäderfästen**  
(Ø78 - 125 mm och Ø125 - 200 mm)

Skyddsanordning.

## TILLBEHÖR



**929050**  
Fjäderbenshållare för fasthållning.



McPherson fjäderben monterad i fjäderbenshållare.



**929063**  
Höjddjusterbart stöd.



**929053**  
Fjäderhållare med låga läpper.



**929060**  
Fjäderhållare för Renault Koleos, Renault Kadjar, Nissan Qashqai, Nissan Juke.



**929057**  
Fjäderbenshållare för Chrysler Voyager och Mercedes.



**929062**  
Vinkeljusterbara fjäderhållare. Idealisk för vänstervängt fjädrar (Renault / Nissan) och kraftfulla fjädrar på skåpbilar. Anpassar sig dynamiskt under komprimering.



# FOTMANÖVRERADE VERKSTADSPRESSAR 16 - 30 TON BILAR OCH SKÅPBILAR



Flyttbar cylinder.

## TILLBEHÖR



**FP 30: Standard** med spel för snabb och enkel justering av bordshöjd.  
FP 25 med spel: Beställ modell FP 25 W.  
FP 20 med spel: Beställ modell FP 20 W.  
FP 16 är inte tillgänglig med spel.  
Spel kan **INTE** eftermonteras!

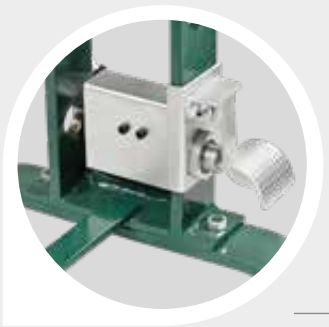

Fotmanövrerad, tryckluftsstyrd snabbmatning av kolven till arbetsstycket. (FP 20/FP 25/FP 30)

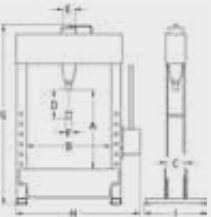

Nyckelord: Compac FP 30

Lång slaglängd på 240 mm.  
(FP 20/FP 25/FP 30)

Hårdförkromad kolv.

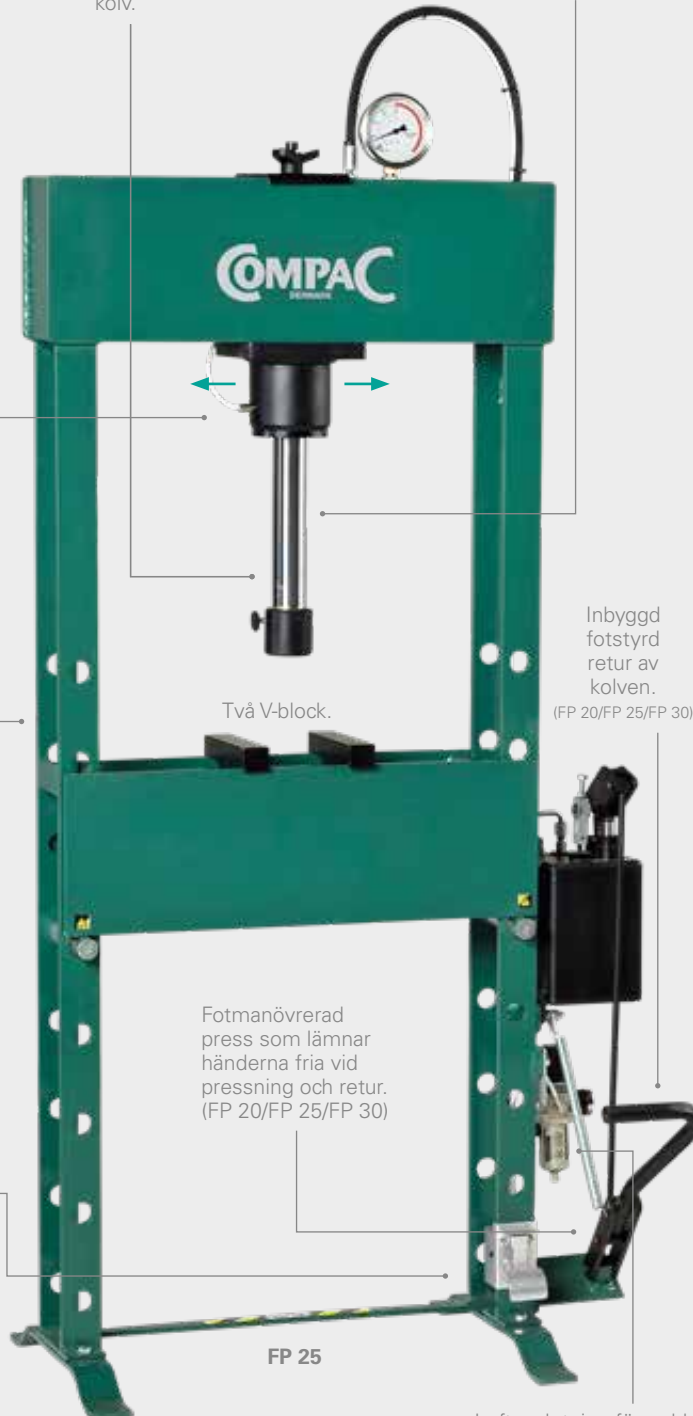

COMPAC

Två V-block.

Inbyggd fotstyrd retur av kolven.  
(FP 20/FP 25/FP 30)

Fotmanövrerad press som lämnar händerna fria vid pressning och retur.  
(FP 20/FP 25/FP 30)

FP 25

Luftanslutning försedd med vattenavskiljare.  
(FP 20/FP 25/FP 30)

## TILLBEHÖR



**061248**  
Lagerpressplatta.



**061100**  
Pressplatta.



**061240**  
Förvaringshyllor.



Model	Nr.
FP 16	061219
FP 20	061216
FP 25	061216
FP 30	061216

**Dornsats.**  
7 stk. Ø12, 16, 18, 20, 22, 25, 30.



Model	Nr.
FP 16	061220
FP 20	061218
FP 25	061218
FP 30	061218

**Lagerutpressningssats.**  
4 stk. Ø64, 67, 72, 75.



**061242**  
Skyddsskärm.

Model	Max (ton)	(mm/stroke)	A (mm)	B (mm)	C (mm)	D (mm)	E (mm)	F (mm)	G (mm)	H (mm)	I (mm)	Kg
FP 16	16	6,0/2,0	1200	550	140	150	65	40	1780	850	600	121
FP 20	20	9,0/1,1	825	600	140	240	90	70	1800	890	505	157
FP 25	25	9,0/1,1	825	600	140	240	90	70	1800	890	505	157
FP 30	30	9,0/1,1	825	600	140	240	90	70	1800	890	505	160



# HANDMANÖVRERADE VERKSTADSPRESSAR 20 - 30 TON BILAR OCH SKÅPBILAR



Flyttbar cylinder.

## TILLBEHÖR



**HP 30: Standard** med spel för snabb och enkel justering av bordshöjd.

HP 25 med spel: Beställ modell HP 25 W.  
HP 20 med spel: Beställ modell HP 20 W.  
Spel kan **INTE** eftermonteras!

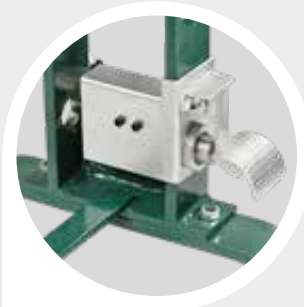

Fotmanövrerad, tryckluftsstyrd snabbmatning av kolven till arbetsstycket.

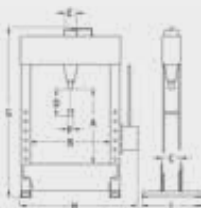

Härdförkromad kolv.

Lång slaglängd på 240 mm.

Luftstyrda returfunktionen är inbyggd i handtaget.



Två V-block.

HP 25

Luftanslutning försedd med vattenavskiljare.

## TILLBEHÖR



**061248**  
Lagerpressplatta.



**061100.**  
Pressplatta.



**061240**  
Förvaringshyllor.



Model	Nr.
HP 20	061216
HP 25	061216
HP 30	061216

**Domsats.**  
7 stk. Ø12, 16, 18, 20, 22, 25, 30.



Model	Nr.
HP 20	061218
HP 25	061218
HP 30	061218

**Lagerutpressningssats.**  
4 stk. Ø64, 67, 72, 75.



**061242**  
Skyddsskärm.

Model	Max (ton)	(mm/stroke)	A (mm)	B (mm)	C (mm)	D (mm)	E (mm)	F (mm)	G (mm)	H (mm)	I (mm)	Kg
HP 20	20	9,0/4,0	825	600	140	240	90	70	1800	890	505	156
HP 25	25	9,0/4,0	825	600	140	240	90	70	1800	890	505	156
HP 30	25	9,0/4,0	825	600	140	240	90	70	1800	890	505	159





# FOTMANÖVRERADE VERKSTADSPRESSAR 40 - 50 TON LASTBILAR OCH BUSSAR



## TILLBEHÖR



**061248**  
Lagerpressplatta.

Model	Nr.
FP 40	061248
FP 50	061248



Pressbordets höjd kan justeras snabbt och säkert med bromsat spel.



Fotmanövrerad, tryckluftsstyrd snabbmatning av kolven till arbetsstycket.

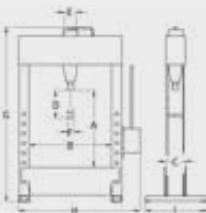

YouTube Nyckelord: Compac FP 50

Fotpedal gör att man har händerna fria vid pressning.

## TILLBEHÖR



**061100**  
Pressplatta.



**061240**  
Förvaringshyllor.



Model	Nr.
FP 40	061216
FP 50	061216

**Dornsats.**  
7 stk. Ø12, 16, 18, 20, 22, 25, 30.



Model	Nr.
FP 40	061218
FP 50	061218

**Lagerutpressningssats.**  
4 stk. Ø64, 67, 72, 75.



Model	Nr.
FP 40	061243
FP 50	061243

**Skyddsskärm.**

Model	Max (ton)	(mm/stroke)	A (mm)	B (mm)	C (mm)	D (mm)	E (mm)	F (mm)	G (mm)	H (mm)	I (mm)	Kg
FP 40	40	6,0/0,8	750	840	200	300	125	70	1990	1350	630	375
FP 50	50	6,0/0,8	750	840	200	300	125	70	1990	1350	630	375



# HANDMANÖVRERADE VERKSTADSPRESSAR 40 - 100 TON LASTBILAR OCH BUSSAR



## TILLBEHÖR



**061248**  
Lagerpressplatta.

Model	Nr.
HP 40	061248
HP 50	061248
HP 60	-
HP 70	-
HP 100	-



Pressbordets höjd kan justeras snabbt och säkert med bromsat spel.



Fotmanövrerad, tryckluftsstyrd snabbmatning av kolven till arbetsstycket.



## TILLBEHÖR



**061100**  
Pressplatta.



**061240**  
Förvaringshyllor.



Model	Nr.
HP 40	061216
HP 50	061216
HP 60	061228
HP 70	061228
HP 100	061233

**Dornsats.**  
7 stk. Ø12, 16, 18, 20, 22, 25, 30.



Model	Nr.
HP 40	061218
HP 50	061218
HP 60	061229
HP 70	061229
HP 100	061234

**Lagerutpressningssats.**  
4 stk. Ø64, 67, 72, 75.



Model	Nr.
HP 40	061243
HP 50	061243
HP 60	061245
HP 70	061245
HP 100	061247

**Skyddsskärm.**

Model	Max (ton)	(mm/stroke)	A (mm)	B (mm)	C (mm)	D (mm)	E (mm)	F (mm)	G (mm)	H (mm)	I (mm)	Kg
HP 40	40	6,0/1,5	750	840	200	300	125	70	1990	1350	630	374
HP 50	50	6,0/1,5	750	840	200	300	125	70	1990	1350	630	374
HP 60	60	5,0/0,8	760	1005	255	300	160	80	2100	1615	710	690
HP 70	70	5,0/0,8	760	1005	255	300	160	80	2100	1615	710	690
HP 100	100	3,4/0,8	915	1035	305	300	200	100	2200	1637	800	946



# ELEKTROHYDRAULISKA VERKSTADSPRESSAR 40 - 60 TON ENKELVERKANDE CYLINDER



## TILLBEHÖR



**061248**  
Lagerpressplatta.

Model	Nr.
EP 40	061248
EP 60	-

Enkelverkande cylinder:  
Envägs pressning för ställen där tunga verktyg inte skall monteras på kolven.



Pressbordets höjd kan justeras snabbt och säkert med bromsat spel.



Pumpen kan svängas i 90 graders vinkel från pressen.

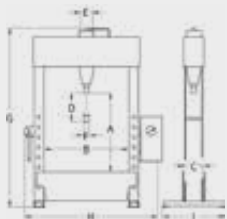

## TILLBEHÖR



**061100**  
Pressplatta.



**061240**  
Förvaringshyllor.



Model	Nr.
EP 40	061216
EP 60	061228

**Dornsats.**  
7 stk. Ø12, 16, 18, 20, 22, 25, 30.



Model	Nr.
EP 40	061218
EP 60	061229

**Lagerutpressningsatts.**  
4 stk. Ø64, 67, 72, 75.



Model	Nr.
EP 40	061243
EP 60	061245

**Skyddsskäm.**

Model	Max (ton)	(mm/stroke)	A (mm)	B (mm)	C (mm)	D (mm)	E (mm)	F (mm)	G (mm)	H (mm)	I (mm)	Kg	Kw
EP 40	40	10,0	750	840	200	300	125	70	1990	1480	630	390	2,2
EP 60	60	10,0/5,0	760	1000	255	300	160	80	2100	1680	710	694	2,2





# ELEKTROHYDRAULISKA VERKSTADSPRESSAR 40 - 100 TON DUBBELVERKANDE CYLINDER



## TILLBEHÖR



**061248**  
Lagerpressplatta.

Model	Nr.
EP 40 D	061248
EP 60 D	-
EP 100 D	-

**Dubbelverkande cylinder:**  
Har både press- och dragfunktion, med flänskoppling av standardtyp för verktyg.



Pressbordets höjd kan justeras snabbt och säkert med bromsat spel.



Pumpen kan svängas i 90 graders vinkel från pressen.

## TILLBEHÖR



**061100**  
Pressplatta.



**061240**  
Förvaringshyllor.



Model	Nr.
EP 40 D	061216
EP 60 D	061228
EP 100 D	061233

**Domsats.**  
7 stk. Ø12, 16, 18, 20, 22, 25, 30.



Model	Nr.
EP 40 D	061218
EP 60 D	061229
EP 100 D	061234

**Lagerutpressningssats.**  
4 stk. Ø64, 67, 72, 75.



Model	Nr.
EP 40 D	061243
EP 60 D	061245
EP 100 D	061247

**Skydds-skärm.**



Model	Max (ton)	(mm/stroke)	A (mm)	B (mm)	C (mm)	D (mm)	E (mm)	F (mm)	G (mm)	H (mm)	I (mm)	Kg	Kw
EP 40 D	40	10,0	750	840	200	300	125	70	1990	1480	630	396	2,2
EP 60 D	60	10,0/5,0	760	1000	255	300	160	80	2100	1680	710	702	2,2
EP 100 D	100	10,0/1,4	915	1035	305	300	200	100	2200	1780	800	981	2,2



# PELARDOMKRAFTER 3 - 50 TON



SHARK&CO

## PELARDOMKRAFTER

- Skruvtyp förlängning. (3-20 ton)
- Utrustad med bärhandtag. (10-50 ton)
- Inbyggd säkerhetsventil för överbelastning.

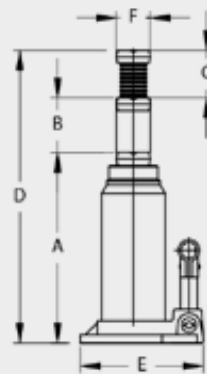

Model	Max (ton)	A (mm)	B (mm)	C (mm)	D (mm)	E (mm)	F (mm)	Kg
CBJ 3	3	193	120	60	373	110x103	26	3
CBJ 5	5	210	136	70	416	122x115	30	3,9
CBJ 10	10	230	150	80	460	132x120	36	5,6
CBJ 15	15	230	150	60	440	144x134	43	7,2
CBJ 20	20	242	150	60	452	159x143	46	9,2
CBJ 30	30	275	165	-	440	169x153	49	11,9
CBJ 50	50	265	160	-	425	210x176	83	25,8
CBJ-T 10	10	215	247	78	540	150x145	37	9,3

Compac reserverar sig rätten att låta produkter utgå, ändrapriser och leverera produkter som avviker från bilderna. Compac reserverar sig för tryckfel i denna katalog.

### Compac Hydraulik A/S

Strandhusevej 43 // 7130 Juelsminde // Danmark // Tel: +45 75 69 37 22 // info@compac.dk  
www.compac.dk